

## Bandall 帯封機 スタンダードシリーズ

- 業界トップの高速作業
- 工場ユーズ設計で安定した高性能と耐久性
- 簡単操作ですぐに誰でも作業可能
- 省資源包装で環境に優しい



Bandall は、どのようなバンディングに対しても適応することができます。  
お客様の商品に合わせた帯封をご提案いたします。

紙・フィルムテープが共用できます。  
特にフィルムテープは厚み50 $\mu$ を使用しますので  
経済的です。  
テープ幅は28、40、48、60、75、100、125mmの  
7種類から選択できます。



機械の設定・操作はタッチパネルを介して行います。  
内容は絵文字で表現されていますので簡単に操作  
できます。



# 最高のパフォーマンス

Bandall バンディングシステムは、簡単で効率的な作業を実現するために開発されました。簡単で堅牢性の高い仕様を保証します。

## Bandall スタンダードシリーズの特長は…

- ＞ 自動/手動運転の切り替えで高い操作性  
手動運転は押しボタン・足踏みスイッチの選択が可能です。
- ＞ タッチスクリーンによる設定・操作
- ＞ プリンター、製品押さえ等、用途に合わせた豊富なオプション
- ＞ 28,40,48,60,75,100,125mm のテープ幅に対応
- ＞ 厚さ 50 $\mu$  のテープ対応で大幅なコストカット
- ＞ 接着時間の調整が可能です。
- ＞ 機械前後両方から作業出来ます。
- ＞ ブレーキ付のキャスター使用
- ＞ 微妙なテープ張力が容易に調整出来ます。
- ＞ ステンレス製の本体も供給出来ます。
- ＞ 全自動ラインにも適用出来ます。

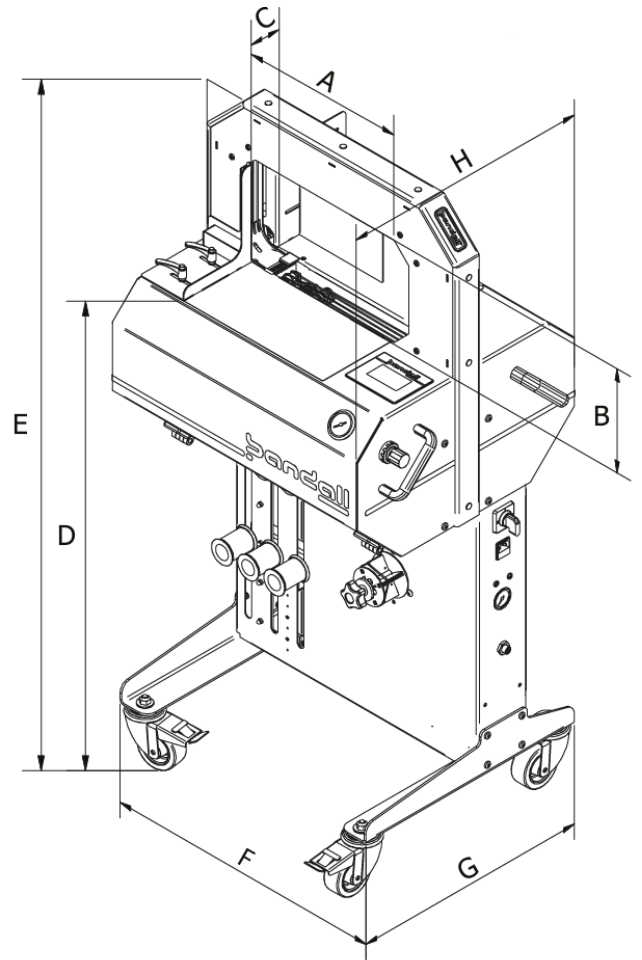

	A	B	C	D	E	F	G	H	帯封速度
機種	最大製品幅	最大製品高さ	テープ幅	テーブル高さ	機械高さ	ベース幅	機械奥行き	テーブル奥行き	(毎分)
BA24-30	240	150	30	950	1210	600	500	500	36
BA32-30	320	200	30	950	1260	600	500	500	34
BA40-30	400	300	30	950	1310	760	500	500	32
BA48-30	480	300	30	950	1360	760	500	500	30

電圧	200V/100V
周波数	50/60HZ
空気圧	6バール
空気消費量	最大 30ℓ/分
消費電力	500W

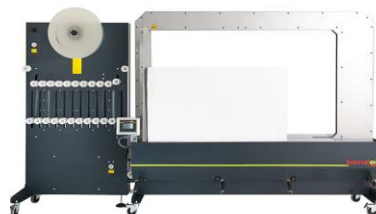

## C.M.システムズ株式会社

〒598-0048 大阪府泉佐野市りんくう往来北 1 番地  
りんくうゲートタワービル 14F

TEL: (072)-464-4531 FAX: (072)-464-4551

E-Mail: info@cmsyst.co.jp