

プリンター・柄位置合わせ装置

Bandall 帯封機

- 業界トップの高耐久性
- 高精度な印字と柄位置合わせ
- お客様へ鮮やかな商品イメージを伝える
- 環境に優しい省資源包装



Branding by Banding™

バンディングによる商品イメージの印象付けにより、宣伝効果をより高めます。

Bandall バンディング機はオプションで先進の印刷柄位置制御装置を装備でき、魅力的なイメージや文言が印刷されたテープを自動的に素早く製品に掛ける事ができます。

また、その場で賞味期限やバーコード、ロット番号など印字をすることも可能です。



Bandall は各業界の様々なニーズに対応するため、ユーザーの個別の要望に合った適切な機種を提供致します。

標準のテープ幅は 28,40,48,60,75,100 及び 125mm の 7 種類から選択できます。



確実なバンディング

Bandall 機的主要な特長

- 自動／手動運転の切り替え。
手動運転は押しボタン・足踏みスイッチの選択が可能です。
- タッチスクリーンによる設定・操作
- プリンター、製品押さえ等、用途に合わせた豊富なオプション
- 28,40,48,60,75,100,125mm のテープ幅に対応
- 機械前後両方から作業出来ます。
- 製品ガイドは調整可能です。
- ブレーキ付のキャスター使用
- 微妙なテープ張力が容易に調整出来ます。
- ステンレス製の本体も供給出来ます。
- 全自動ラインにも設置出来ます。

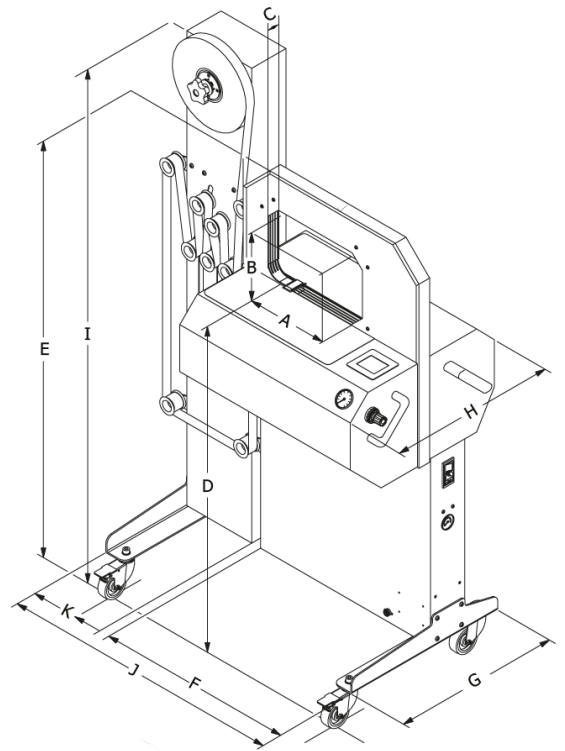

特許の独特なテープ送り方式により、素早く、正確でミスの無いバンディングが出来ます。

機械型式	A 最大製品幅	B 最大製品高さ	C 帯幅	D 作業台高さ	E 機械高さ	F 機械幅	G・H※ 機械奥行	I 機械全体高さ	J** 機械全体幅	K テープホルダー幅	結束速度 (毎分) ***
BA24/15-30	240	150	100	955	1220	600	500	1505	840	220	36
BA32/20-30	320	200	100	955	1270	600	500	1505	840	220	34
BA40/30-30	400	250	100	955	1320	760	500	1505	1000	220	32
BA48/30-30	480	300	100	955	1370	760	500	1505	1000	220	30

電圧	200V/100V
周波数	50/60HZ
空気圧	6バール
空気消費量	最大 30 ㎤/分
消費電力	500W

※Hは、テープ幅 48mm の場合は 520mm、テープ幅 75mm は 547mm、テープ幅 100mm は 572mm です。

※※位置合わせ装置を取り付けた場合、Jは 130mm 広くなります。

※※※位置合わせ装置やプリンターを取り付けた場合、結束速度は約 18～24 束/分です。
結束速度は、帯封する製品により異なります

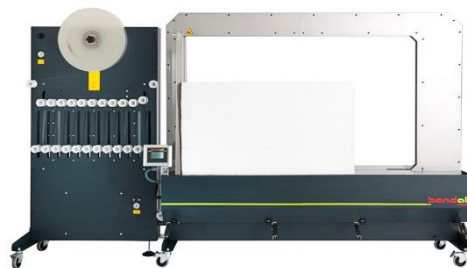

C.M.システムズ株式会社

〒598-0048 大阪府泉佐野市りんくう往来北 1 番地
りんくうゲートタワービル 14F

TEL: (072)-464-4531 FAX: (072)-464-4551

E-Mail: info@cmsyst.co.jp